

Rýchlovarná konvice Rýchlovarná kanvica Czajnik

B-4533/ F-767 SUSY

Návod na použitie – Návod na obsluhu – Instrukcja obsługi



V/19 CZ, SK

Isolit-Bravo spol. s r.o.
561 64 Jablonné nad Orlicí
www.isolit-bravo.cz

Vážíme si, že jste si pořídili tento výrobek a věříme, že Vám bude dlouhá léta dobrým pomocníkem.

Předpokládané použití:

Rychlovarná konvice je určena k vaření pitné vody. Nesmí být použita k ohřevu jiných tekutin (víno, ovocné šťávy, apod.).

Bezpečnostní upozornění:

Tento spotřebič mohou používat děti ve věku 8 let a starší, pokud jsou pod dozorem nebo byly poučeny o používání spotřebiče bezpečným způsobem a rozumí případným nebezpečím. Čištění a údržbu prováděnou uživatelem nesmějí provádět děti, pokud nejsou starší 8 let a pod dozorem. Udržovat spotřebič a jeho přívod mimo dosah dětí mladších 8 let. Spotřebiče mohou používat osoby se

Vážíme si, že ste si zaobstarali tento výrobok a veríme, že Vám bude dlhé roky dobrým pomocníkom.

Predpokladané použitie:

Rýchlovarná kanvica je určená na varenie pitnej vody. Nesmie byť použitá na ohrev iných tekutín (víno, ovocné šťavy, apod.).

Bezpečnostné upozornenie:

Tento spotrebič môže byť použit pro děti ve věku 8 let a starší, pokud se jedná o dozorčí nebo o použití spotřebiče. Čištění a údržba prováděná v případě, že sa deti zúčastnia, ak sú starší 8 let a pod dozorem. Udržať spotrebič a jeho prívod mimo dosahu detí mladších 8 let. Spotrebitel môže byť použit pro osoby s omezeným fyzickým, duševním nebo mentálním postižením nebo nedostatkem zkušeností a znalostí, ak se jedná o dozor nebo o poučení o používání

sníženými fyzickými, smyslovými či mentálními schopnostmi nebo nedostatkem zkušeností a znalostí, pokud jsou pod dozorem nebo byly poučeny o používání spotřebiče bezpečným způsobem a rozumí případným nebezpečím. Děti si se spotřebičem nesmějí hrát.

• Tento spotřebič je určen pro použití v domácnosti a podobných prostorech jako jsou :

- kuchyňské kouty v obchodech, kancelářích a ostatních pracovištích
- v zemědělství
- hosty v hotelích , motelech a jiných obytných oblastech

spotřebiče. Děti si se spotřebičem nesmějí hrát. spotřebičem nesmějí hrát.

Tento spotřebič je určen pro použití v domácnosti a v prostorovém prostoru jako jsou:

- kuchyňské kouty v obchodech, kancelářích a ostatních pracovištích
- v zemědělství
- hostia v systéme, motelech a jiných obytných oblastiach
- v podnikách zajišťujících nocleh se

• Prečítajte si, prosím, pred použitím kanvice všetky inštrukcie v návode.

Uschovajte si návod pre možnosť neskoršieho použitia.

• Prístroj nie je určený pre používanie osobami (vrátane detí), ktorým fyzická,

- - v podnicích zajišťujících nocleh se snídaní
- Přečtěte si, prosím, před použitím konvice všechny instrukce v návodu. Uschovejte si návod pro možnost pozdějšího použití.
- Příklad není určen pro používání osobami (včetně dětí), jimž fyzická, smyslová, nebo mentální neschopnost či nedostatek zkušeností a znalostí zabraňuje v bezpečném používání přístroje, pokud na ně nebude dohlíženo, nebo pokud nebyly instruovány ohledně použití přístroje osobou zodpovědnou za jejich bezpečnost.
- Napájecí přívod ved'te

- zmyslová, alebo mentálna neschop -nosť či nedostatok skúseností a znalostí zabraňuje v bezpečnom používaní prístroja, pokiaľ na ne nebude dohliadané, alebo pokiaľ neboli inštruované ohľadne použitia prístroja osobou zodpovednou za ich bezpečnosť.
- Nap. prívod ved'te mimo priestory, kade sa chodí a jazdí!
 - **Pokiaľ kanvicu nepoužívate, odpojte ju od el. siete vytiahnutím vidlice napájacieho prívodu zo zásuvky!**
 - Napájací prívod chráňte pred ostrými hranami.
 - Uistite sa, že napätie na typovom štítku súhlasí s napätím v sieti v mieste pripojenia

mimo prostory, kde se chodí a jezdí!

• Pokud konvici nepoužíváte, odpojte ji od el. sítě vyjmutím vidlice napájecího přívodu ze zásuvky!

- Napájecí přívod chraňte před ostrými hranami.
- Ujistěte se, že napětí na typovém štítku souhlasí s napětím v síti v místě připojení.
- Je-li konvice přeplněna, může dojít k vystříknutí horké vody.
- Konvici používejte jen k účelům, ke kterým je určena a jak je popsáno v návodu. Jiné použití než je doporučeno výrobcem může způsobit požár nebo úraz elektrickým proudem.
- Konvici používejte

- Ak je kanvica preplnená, môže dôjsť k vystreknutiu horúcej vody.
- Kanvicu používajte len k účelom, ku ktorým je určená a ako je popísané v návode. Iné použitie než je doporučené výrobcom môže spôsobiť požiar alebo úraz el. prúdom.
- Kanvicu používajte len s dodaným podstavcom, ktorý musí byť vždy suchý a čistý. Podstavec nedávajte na kovový povrch alebo na kovový podnos, pokiaľ je kanvica pripojená v sieti. Podstavec sa nedá používať k iným účelom.
- Kanvica by mala byť vypnutá pred zapojením a vypojením zo siete. Nikdy neťahajte za napájací prívod pri vyťahovaní

pouze s dodanou základnou, která musí být vždy suchá a čistá. Základnu nedávejte na kovový povrch nebo na kovový podnos, pokud je konvice připojena v síti. Základnu nelze používat k jiným účelům.

- Konvice by měla být vypnuta před zapojením a vypojením ze sítě. Nikdy netahejte za napájecí přívod při vytahování vidlice ze zásuvky.
- Konvici nezapínejte, pokud v ní není voda, jinak může dojít k poškození topného tělesa.
- Konvici umísťujte na pevný a stabilní povrch, který odolává zvýšené teplotě. Jinak používejte ochrannou podložku.

vidlice zo zásuvky.

- Kanvicu nezapínajte, pokiaľ v nej nie je voda, inak môže dôjsť k poškodeniu varného telesa.
- Kanvicu umiestňujte na pevných a stabilných povrchoch, ktoré odolávajú zvýšenej teplote. Inak používajte ochrannú podložku.
- Kanvicu nepoužívajte v blízkosti plynových sporákov, teplých elektrických platní a horľavých látok.
- Kanvicu nepoužívajte ak je poškodený napájací prívod alebo vidlica.
- Nikdy kanvicu nepoužívajte, pokiaľ je poškodená akýmkoľvek spôsobom. Neriskujte úraz elektrickým prúdom a kanvicu neopravujte.

- Konvici nepoužívejte v blízkosti plynových hořáků, zahřátých elektrických ploten a hořlavých látek.
- Konvici nepoužívejte pokud je poškozen napájecí přívod nebo vidlice.
- Nikdy nepoužívejte, pokud je konvice poškozena jakýmkoliv způsobem. Neriskujte úraz elektrickým proudem a konvici neopravujte.
- Neodnímejte jakékoliv části konvice a taktéž do konvice nevkládejte kovové předměty.
- Dejte pozor, aby se děti nedotýkaly konvice, pokud je horká a ujistěte se, že nemohou tahat za napájecí přívod.
- Nedávejte

- Neodnímajte akékoľvek časti kanvice a taktiež do kanvice nekladajte kovové predmety.
- Dajte pozor, aby sa deti nedotýkali kanvice, pokým je horúca a uistite sa, že nemôžu ťahať za napájací prívod.
- Nedávajte kanvicu, podstavec alebo vidlicu do vody alebo inej kvapaliny. V prípade, že k tomu dôjde, musí byť funkčnosť kanvice preverená pracovníkom odborného servisu.
- Nedovoľte, aby sa napájací prívod dotýkal horúceho povrchu. Než kanvicu uložíte, nechajte ju úplne vychladnúť.
- Pred odobratím kanvice z podstavca zaistite, aby kanvica bola vypnutá!
- Elektrický rozvod, na ktorý

konvici, základnu nebo vidlici do vody nebo jiné kapaliny. V případě, že k tomu dojde, musí být funkčnost konvice prověřena pracovníkem odborného servisu.

- Nedovolte, aby se napájecí přívod dotýkal horkého povrchu. Než konvici uklidíte, nechte ji úplně vychladnout.
- Před sejmutím konvice ze základny zajistěte, aby konvice byla vypnuta!
- Elektrický rozvod, na který je konvice připojena, musí odpovídat příslušným elektrotechnickým normám!
- Opravy smí provádět pouze odborné opravny!
- Jestliže je napájecí přívod konvice poškozen,

je kanvica pripojená, musí zodpovedať príslušným elektrotechnickým normám!

- Opravy môžu vykonávať len odborné opravovne!
- Ako náhle je napájací prívod kanvice poškodený, zverte jeho výmenu odbornému servisu.
- Nevystavujte kanvicu vlhku a vode (napr. dážď), nedotýkajte sa kanvice vlhkou rukou.
 - Dodržujte objem vody v kanvici medzi minimálnym a maximálnym limitom.

Upozornenie:

Umiestniť víko tak, aby pára smerovala od držadla.

Výstraha:

Neotvírat víko, kým sa voda varí!

Pred zapnutím spínača sa uistite, že je veko zaistené, inak hrozí vystreknutie

svěřte jeho výměnu odbornému servisu.

- Nevystavujte konvici vlhku a vodě (např. déšť), nedotýkejte se konvice vlhkou rukou.
- Dodržujte objem vody v konvici mezi minimálním a maximálním limitem.

Upozornění :

Umístit víko tak, aby pára směřovala od držadla.

Výstraha:

Neotvírat víko, dokud se voda vaří!

Před zapnutím spínače se ujistěte, že je víko řádně zavřeno, jinak hrozí vystříknutí vroucí vody, nebo nedojde k automatickému vypnutí konvice. Konvici zásadně držte jen za rukojeť. Nepřeplňujte konvici

vriacej vody, alebo nedôjde k automatickému vypnutiu kanvice.

Kanvicu zásadne držte len za rukoväť.

Nepreplňujte kanvicu vodou, neodnímajte veko, aby nedošlo k opareniu. Pri vylievaní buďte opatrní a neotvárajte veko.

vodou, neodnímejte víko, aby nedošlo k opaření. Při vylévání buďte opatrní a neotvírejte víko.

Uvedení do provozu:

- Vyměňte konvici z krabice.
- Zkontrolujte, zda konvice není poškozena přepravou.
- Konvici důkladně vymyjte saponátem, následně vypláchněte čistou vodou. Konvici na povrchu otřete vlhkým hadříkem a osušte. Základnu pro konvici před připojením do elektrické sítě také otřete suchým hadříkem. Konvici naplňte čistou vodou až po označení max. a konvici uveďte do činnosti. Po dosažení bodu varu konvice automaticky vypne. Tento postup několikrát opakujte.

Uvedenie do prevádzky:

- Vyberte kanvicu z krabice.
- Skontrolujte, či kanvica nie je poškodená prepravou.
- Kanvicu dôkladne vymyte saponátom, následne opláchnite čistou vodou. Kanvicu na povrchu otрите handričkou a osušte. Základňu na kanvicu pred pripojením do elektrickej siete tiež umyte suchou handričkou. Kanvicu naplňte čistou vodou až po označenie max. a kanvicu uveďte do činnosti. Po dosiahnutí bodu varu kanvica automaticky vypne. Tento postup niekoľkokrát opakujte.

Popis spotřebiče:

1. Víko konvice
2. Výlevka s filtrem
3. Tělo konvice
4. Základna konvice s napájecím kabelem
5. Spínač O - I včetně světelné signalizace zapnutí
6. Oboustranný vodoznak min-max
7. Držák konvice
8. Tlačítko pro otevření víka

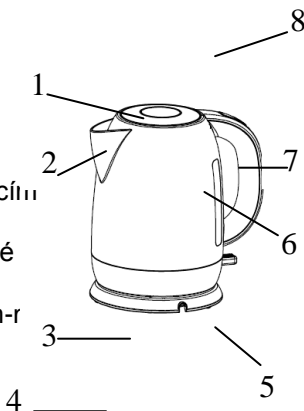

Popis spotřebiča:

1. Vieko konvice
2. Výlevná hubica s filtrom
3. Telo konvice
4. Základna konvice s napájacím kabeľom
5. Spínač O - I včeteľne svetelnej signalizácie zapnutia
6. Obojstranný vodoznak min-max
7. Rukoväť kanvice
8. Tlačidlo pre otvorenie veka

Obsluha spotřebiče:

1. Konvici umístěte na pevný a rovný povrch.
2. Naplňte konvici (3) požadovaným množstvím vody- **min. 0,5l**, je-li konvice v provozu nedotýkejte se žádné její části, vyjma držadla (7) a ujistěte se, že víko konvice (1) je správně uzavřeno. Množství vody v konvici lze zkontrolovat pomocí vodoznaku (6). Nepřekračujte max. možné množství vody v konvici. Usadte konvici na základnu(4).
3. Na spodní straně základny (4) je stočen napájecí přívod, ze kterého použijte pouze délku k dosažení elektrické zásuvky.
4. Zapojte konvici do el. sítě 220-240V 50/60 Hz.
5. Přepněte spínač (5) do pozice I- zapnuto. Začíná ohřev vody. Světelná kontrolka ohřevu (5) se rozsvítí.
6. Jakmile voda v konvici dosáhne bodu varu, dojde k automatickému vypnutí konvice. Spínač (5) se přepne do pozice 0-vypnuto a světelná kontrolka ohřevu (5) zhasne. Konvici je možno vypnout i manuálně – přepnutím spínače (5) do pozice 0-vypnuto.
7. Pro otevření víka stlačte tlačítko(8) na držáku konvice (7). Víko musí být během provozu a vylévání vody zavřené!

UPOZORNĚNÍ:

V případě přeplnění konvice, může dojít k vystříknutí vroucí vody. Konvice je vybavena tepelnou pojistkou, která konvici vypne ,když dojde k jejímu zapnutí bez

Obsluha spotřebiča:

1. Kanvicu umiestnite na pevný a rovný povrch.
2. Naplňte kanvicu (3) požadovaným množstvom vody – min. 0,5l, ak je kanvica v prevádzke nedotýkajte sa žiadnej z jej častí, okrem držadla (7) a uistite sa, že veko kanvice (1) je správne uzavreté. Množstvo vody v kanvici môžete skontrolovať pomocou vodoznaku (6). Nepřekračujte max. možné množstvo vody v kanvici. Usadte kanvicu na základnu(4).
3. Na spodnej strane podstavca (4) je stočený napájací prívod, z ktorého použijete len dĺžku k dosiahnutiu elektrickej zásuvky.
4. Zapojte kanvicu do el. siete 220-240V 50/60Hz.
5. Prepňte spínač (5) do pozície I- zapnuté. Začína ohrev vody. Svetelná kontrolka ohrevu (5) sa rozsvieti.
6. Ako náhle voda v kanvici dosiahne bod varu, dôjde k automatickému vypnutiu kanvice. Spínač (8) sa prepne do pozície vypnuté a svetelná kontrolka chodu (6) zhasne. Kanvicu je možné vypnúť aj manuálne – prepnutím spínača (5) do pozície 0-vypnuté.
7. Pre otvorenie veka stlačte tlačidlo (8) na rukoväti kanvice (7). Veko musí byť počas prevádzky a vylievania vody zatvorené!

UPOZORNENIE:

V prípade preplnenia kanvice, môže dôjsť k vystreknutiu vriacej vody.

Kanvica je vybavená tepelnou poistkou, ktorá kanvicu vypne keď dôjde k jej zapnutiu bez vody.

V takom prípade vyberte ihneď vidlicu

vody.

V takovém případě vyjměte ihned vidlici napájecího přívodu z el.zásuvky. Konvice je znovu funkční po celkovém zchladnutí.

Dobré rady:

Značně ušetříte, pokud budete ohřívat jen takové množství vody, které potřebujete.

Čištění:

- Nejprve vytáhněte vidlici napájecího přívodu ze zásuvky a nechte konvici vychladnout.
- Vnější povrch konvice čistěte vlhkým hadříkem a osušte. Nepoužívejte drsné, chemické nebo abrazivní prostředky, které by mohly způsobit poškození povrchu. Napájecí přívod s vidlicí a základnu chraňte před vodou a proto je čistěte výhradně suchým hadříkem.
- Nikdy neponořujte konvici nebo základnu do vody a nedopusťte, aby se elektrické části dostaly do styku s vlhkostí.
- Usazování vodního kamene probíhá v blízkosti topného elementu a závisí na tvrdosti a množství svařené vody. Je neškodný pro naše zdraví, avšak po nalití na povrchu nápoje vytváří škvrcu. K jeho odstranění používejte pouze k tomu určené chemické prostředky. Při aplikaci se řiďte návodem výrobce daného prostředku.

Důležité upozornění:

Udržujte dno konvice v čistotě a pravidelně odstraňujte usazeniny vodního kamene výše

napájacieho prívodu z el. zásuvky. Kanvica je znovu funkčná po celkovom vychladnutí.

Dobré rady:

Značne ušetríte, pokiaľ budete ohrievat len také množstvo vody, ktoré potrebujete.

Čistenie:

- Najskôr vyťahnite vidlicu napájacieho prívodu zo zásuvky a nechajte kanvicu vychladnúť.
- Vnútorný povrch kanvice čistite vlhkým obrúskom a osušte. Nepoužívajte drsné, chemické alebo abrazívne prostriedky, ktoré by mohli spôsobiť poškodenie povrchu. Napájací prívod s vidlicou a podstavec chráňte pred vodou a preto ho čistite výhradne suchým obrúskom.
- Nikdy nevnárajte kanvicu alebo podstavec do vody a nedopusťte, aby sa elektrické časti dostali do styku s vlhkosťou.
- Usadzovanie vodného kameňa prebieha v blízkosti varného elementu a závisí na tvrdosti a množstve zvarenej vody. Je neškodný pre naše zdravie, avšak po naliatí na povrchu nápoja vytvára škvrcu. Na jeho odstránenie používajte len k tomu určené chemické prostriedky. Pri aplikácii sa riadte návodom výrobcu daného prostriedku.

Dôležité upozornenie:

Udržujte dno kanvice v čistote a pravidelne odstraňujte usadeniny vodného kameňa vyššie uvedeným spôsobom.

Pokiaľ dôjde k prehriatiu a poškodeniu

uvedeným způsobem.
Pokud dojde k přehřátí a poškození topného tělesa vlivem jeho znečištění, bude závada hodnocena jako způsobená zákazníkem a nebude se na ni vztahovat záruka.

Technické údaje:

Příkon: 1850 - 2200 W
Napětí: 220 - 240 V ~ 50/60 Hz
Objem: min. 0,5L - max. 1,7 L



Likvidace přístroje

Vážený spotřebiteli, pokud výrobek jednoho dne doslouží, je třeba ho ekologicky zlikvidovat aby nezatěžoval životní prostředí. Tuto problematiku řeší zákon č.185/2001Sb.z. v platném znění. Při likvidaci výrobku budou recyklovatelné materiály (kovy, sklo, plasty, papír atd.) odděleny a znovu použity pro průmyslové účely. Rovněž je zamezeno, aby se do přírody dostaly případné škodlivé látky. Konečnou likvidaci a recyklaci hradí výrobce přístroje a provádí ji pověřená organizace. Jedinou, ale důležitou povinností spotřebitele je odevzdat výrobek na jednom z těchto míst:

- v prodejně, kde si kupuje nový výrobek (kus za kus)
- v ostatních místech "zpětného odběru" blíže definovaných obcí nebo výrobcem.

Výrobek nesmí být v žádném případě vyhozen do komunálního odpadu (popelnice) nebo do volné přírody!

topného telesa vplyvom jeho znečistenia, bude závada hodnotená ako spôsobená zákazníkom a nebude sa na ňu vzťahovať záruka.

Technické údaje:

Příkon: 1850 - 2200 W
Napätie: 220 - 240 V ~ 50/60 Hz
Objem: min. 0,5L - max. 1,7 L



Likvidácia prístroja

Vážený spotrebiteľ, pokiaľ výrobok jedného dňa doslúži, je potrebné ho ekologicky zlikvidovať, aby nezaťažoval životné prostredie. Túto problematiku rieši zákon č. 79/2015 Zb.z. v platnom znení. Pri likvidácii výrobku budú recyklovateľné materiály (kovy, sklo, plasty, papier atď.) oddelené a znovu použité pre priemyselné účely. Rovnako je zamedzené, aby sa do prírody dostali prípadné škodlivé látky. Konečnú likvidáciu a recykláciu hradí výrobca prístroja a vykonáva ju poverená organizácia. Jedinou, ale dôležitou povinnosťou spotrebiteľa je odovzdať výrobok na jednom z týchto miest:

- v predajni, kde si kupuje nový výrobok (kus za kus)
- na ostatných miestach "spätného odberu" bližšie definovaných obcou alebo výrobcem.

Výrobok nesmie byť v žiadnom prípade vyhodnený do komunálneho odpadu (kontajnera) alebo do voľnej prírody!

Likvidácia obalového materiálu

Obalový materiál je cennou surovinou a ako taký nesmie

Likvidace obalového materiálu

Obalový materiál je cennou surovinou a jako takový nesmí

byť uložen do komunálního odpadu (popelnice) Obalový materiál

odevzdejte ve sběrném dvoře nebo uložte na místo určené obcí pro sběr

tříděného odpadu. Tímto místem jsou většinou sběrné zvony a kontejnery.

Odpad tříděte takto:

Krabice a papírové proložky - tříděný sběr papíru

Plastový sáček - tříděný sběr plastu (PE)

Polystyren - odevzdejte do sběrného dvora.

Důležité upozornění:

Případné odchylky od zvyklostí spotřebitelů nejsou v žádném případě závadou spotřebiče.

Výrobce si vyhrazuje právo technických změn na výrobku konaných za účelem zvýšení kvality výrobku.

Tiskové chyby vyhrazeny.

Servisní zajištění

Isolit-Bravo spol. s r. o.,

Jablonské nábřeží 305, 561 64

Jablonec nad Orlicí,

tel.: 607035094,607035126 e-mail:

servis@isolit-bravo.cz

Opravu zajišťuje též síť smluvních servisů výrobce. Nejbližší servis

zjistíte dotazem na výše uvedené tel.

číslo nebo ho najdete v seznamu

zveřejněném a aktualizovaném na

internetové stránce www.isolit-bravo.cz.

byť uložený do komunálneho odpadu (kontajnera). Obalový materiál odovzdajte v zberných surovinách alebo uložte na miesto určené obcou pre zber triedeného odpadu. Týmto miestom sú väčšinou zberné zvony a kontajnery.

Odpad triedte takto:

Krabice a papierové preložky - triedený zber papiera

Plastový sáčok - triedený zber plastu (PE)

Polystyrén - odovzdajte do zberného dvora.

Dôležité upozornenie:

Prípadné odchylky od zvyklostí spotrebiteľov nie sú v žiadnom prípade závadou spotrebiteľa.

Výrobca si vyhradzuje právo technických zmien na výrobku vykonaných za účelom zvýšenia kvality výrobku.

Tlačové chyby vyhradené.

Servisné zaistenie

Opravy zaisťuje sieť zmluvných servisov výrobcu. Najbližší servis zistíte v zozname servisov zverejnenom na aktualizovanej internetovej stránke www.isolit-bravo.cz, alebo tel.: +420 607035094

Obecné podmienky záruky

Pri kúpe prístroja pozorne zvažte, aké činnosti a funkcie od prístroja požadujete. To, že výrobok nevyhovje Vaším neskorším nárokom, nemôže byť dôvod k reklamácii. Všetky výrobky sú určené pre domáce použitie. Pri používaní iným spôsobom alebo pužívaním v rozpore s návodom nebude reklamácia uznaná za oprávnenú. Pre profesionálne použitie sú určené výrobky špecializovaných výrobcov. Doporučujeme Vám po dobu záručnej lehoty uchovať pôvodný obal k

Obecné podmínky záruky

Při výběrání přístroje pečlivě zvažte, jaké činnosti a funkce od přístroje požadujete. To, že výrobek nevyhovuje Vaším pozdějším nárokům, nemůže být důvodem k reklamaci.

Veškeré výrobky jsou určeny pro domácí použití. Při používání jiným způsobem nebo používáním v rozporu s návodem nebude reklamáce uznána za oprávněnou. Pro profesionální použití jsou určeny výrobky specializovaných výrobců.

Doporučujeme Vám po dobu záruční lhůty uchovat původní obaly k výrobku pro případný transport tak, aby se předešlo způsobení škody na výrobku. Takto způsobená škoda nemůže být uznána jako oprávněný důvod reklamáce. Záruční doba na tento výrobek je **24 měsíců** od data zakoupení výrobku. Práva odpovědnosti za vady lze uplatňovat u prodejce, u kterého byl výrobek zakoupen. Právo na opravu výrobku je možné uplatnit také u osob určených k opravě výrobků (autorizovaných servisů) po dodání výrobku a prokázání zakoupení výrobku, který je předmětem uplatněné reklamáce, a to předložením záručního listu a originálu dokladu a datem prodeje. Prosté kopie záručních listů nebo dokladů o zakoupení výrobku, změněné, doplněné, bez původních údajů nebo jinak poškozené záruční listy, nebo doklady o zakoupení výrobku nebudou považovány za doklady prokazující zakoupení reklamovaného výrobku u prodávajícího.

Záruka se nevztahuje na opotřebení

výrobku pre prípadný transport tak, aby sa predišlo spôsobeným škodám na výrobku. Takto spôsobená škoda nemôže byť uznaná ako oprávnený dôvod reklamácie. Záručná doba na tento výrobok je **24 mesiacov** od dátumu zakúpenia výrobku. Práva odpovednosti za vady je možné uplatňovať u predajcu, u ktorého bol výrobok zakúpený. Práva na opravu výrobku je možné uplatniť taktiež u osôb určených k oprave výrobku (autorizovaný servis) po dodaní výrobku a preukázaní o zakúpení výrobku, ktorý je predmetom uplatnenej reklamácie, a to predložením záručného listu a originálu dokladu o zakúpení výrobku (bloček) s typovým označím výrobku a dátumu predaja. Kópie záručných listov, alebo dokladov o zakúpení výrobku, zmenené, doplnené, bez pôvodných údajov alebo inak poškodené záručné listy alebo doklady o zakúpení výrobku nebudú považované za doklady preukazujúce zakúpený reklamovaný výrobok u predávajúceho.

Záruka sa nevzťahuje na opotrebenie vecí (výrobku) spôsobené jej obvyklým používaním (§619, odst. 2 Občianskeho zákonníka). Za obvyklé používanie v tomto zmysle firma Isolit-Bravo, spol. s r.o. považuje hlavne, pokiaľ výrobok:

- Je používaný iba k účelu, ku ktorému je určený a ktorý je popísaný v priloženom návode k použitiu. Iba návod v slovenskom jazyku vydaný firmou Isolit-Bravo, spol. s r.o. je pre spotrebiteľa záväzný.
- Je používaný a správne udržiavaný podľa tohto návodu, používaný šetrne, pozorne a nepreťažovaný
- Je používaný v čistom, bezprašnom nezadymenom prostredí, je chránený púzdom, alebo krytkou, pokiaľ je priložená. Výrobok je určený výhradne pre

věci (výrobku) způsobené jejím obvyklým používáním. (§ 619 odst. 2 Občanského zákoníku). **Záruka se též nevztahuje na závady výrobku, způsobené jiným, než obvyklým používáním výrobku.** Za obvyklé používání v tomto smyslu firma Isolit-BRAVO, spol. s r.o. považuje zejména, pokud výrobek:

- Je používán pouze k účelu, ke kterému je určen a který je popsán v příloženém návodu k použití. Pouze návod v českém jazyce vydaný firmou Isolit-BRAVO, spol. s r.o. je pro spotřebitele závazný.
- Je používán a správně udržován podle tohoto návodu, používán šetrně, pozorně a nepřetěžován.
- Je používán v čistém, bezprašném a nezakouřeném prostředí, je chráněn pouzdem nebo krytkou, pokud je přiložena. Výrobek je určen výhradně pro jiný účel než pro podnikání s tímto výrobkem.
- Je používán za pokojové teploty, dostatečného větrání a s nezakrytými větracími otvory.
- Nebyl vystaven nepříznivému vnějšímu vlivu, např. slunečnímu a jinému záření či elektromagnetickému poli, vniknutí tekutiny, vniknutí předmětu, přepětí v síti, přepětí nebo zkratu na vstupech či výstupech, napětí vzniklému při elektrostatickém výboji (včetně blesku), chybnému napájecímu nebo vstupnímu napětí a nevhodnému vniknutí předmětu, přepětí v síti, přepětí nebo zkratu na vstupech či výstupech, napětí vzniklému při elektrostatickém výboji (včetně blesku), chybnému napájecímu nebo vstupnímu napětí a nevhodné

iný účel než pre podnikanie s týmto výrobkom.

- Je používaný za izbovej teploty, dostatočného vetrania a nezakrytými vetracími otvormi.
- Nebol vystavený nepriaznivým vonkajším vplyvom, napr. slnečnému alebo inému žiareniu, či elektromagnetickému polu, vniknutiu tekutiny, vniknutiu predmetu, preťaženej siete, preťaženiu alebo skratu na vstupoch či výstupoch, napätiu vzniknutému pri elektrostatickom výboji (včítane blesku), chybnému napájacíemu alebo vstupnému napätiu a nevhodnej polarite tohto napätia, vplyvu chemických procesov napr. použitých napájacích článkov a pod.
- Nebol udržovaný a bol čistený nevhodnými spôsobmi alebo nesprávne použitými čistiacimi prostriedkami (napr. chemický a mechanický vplyv)
- Neboli kýmkoľvek prevedené úpravy, modifikácie, zmeny konštrukcie alebo adaptácie k zmene alebo rozšírenie funkcie výrobku oproti zakúpenému prevedeniu alebo pre možnosť jeho prevádzky v inej zemi, než pre ktorú bol navrhnutý, vyrobený a schválený.
- Je používaný s doporučeným čistým neopotrebovaným príslušenstvom a je mu pravidelne menené príslušenstvo, podliehajúce rýchlejšiemu opotrebeniu (napr. baterky). Firma Isolit-Bravo, spol. s r.o. nenesie zodpovednosť za nesprávny chod a prípadné vady výrobku vzniknuté vplyvom použitého príslušenstva a náplní iných výrobcov, rovnako ako použitím poškodeného, opotrebovaného a znečisteného príslušenstva a náplní.
- Nie je mechanicky, tepelne alebo chemicky poškodený: nemá odstránený ochranný kryt, nemá odstránene alebo

polaritě tohoto napětí, vlivu chemických procesů např. použitých napájecích článků apod.

- Nebyl udržován a čištěn nevhodnými způsoby nebo nesprávně použitými čistícími prostředky (např. chemický a mechanický vliv)
- Nebyly kýmkoliv provedeny úpravy, modifikace, změny konstrukce nebo adaptace ke změně nebo rozšíření funkcí výrobku oproti zakoupenému provedení nebo pro možnost jeho provozu v jiné zemi, než pro kterou byl navržen, vyroben a schválen.
- Je používán s doporučeným čistým neopotřebovaným příslušenstvím a je mu pravidelně vyměňováno příslušenství, podléhající rychlejšímu opotřebování (např. baterie). Firma Isolit-BRAVO, spol. s r.o. nenesie odpovědnost za nesprávný chod a případné vady výrobku vzniklé vlivem použitého příslušenství a náplní jiných výrobců, stejně jako použitím poškozeného, opotřebovaného a znečištěného příslušenství a náplní.
- Není mechanicky, tepelně nebo chemicky poškozen; neměl sejmutý ochranný kryt, nemá odstraněny nebo smazány štítky, poškozeny plomby a šrouby nebo není poškozen otřesy pádem, teplem, tekutinou (i z baterií), zlomením nebo přetržením kabelu, konektoru, spínače, krytu či jiné části, včetně poškození v průběhu přepravy od okamžiku zakoupení a předání výrobku ze strany prodávajícího.
- Je používán v souladu se zákony, technickými normami a bezpečnostními předpisy platnými v České republice, a též na vstupy výrobku je připojeno napětí odpovídající

zmazané štítky, poškozené blomby a skrutky alebo nieje poškodený otrasmi pádom, teplom, tekutinou (i z baterie), zlomením alebo pretrhnutím káblov, konektoru, spínača, krytu či inej časti, včetně poškodenia v priebehu prepravy od okamihu zakúpenia a odovzdania výrobku zo strany predávajúceho.

- Je používaný v súlade so zákonom, technickými normami a bezpečnostnými predpismi platnými v Slovenskej republike, tiež na vstupy výrobku je pripojené napätie odpovedajúce týmto normám a charakteru výrobku.
- Je používaný s intenzitou a v prostredí odpovedajúce prevádzke v domácnosti.
- Je používaný a čistený vodou priemernej tvrdosti (do hodnoty 3 mmol/l).

Za rozpor s kúpnu zmluvou (§616 odst. 3 Občianskeho zákonníka) nieje firmou Isolit-BRAVO, s.r.o.

považované:

- Opotrebenie výrobku alebo časti výrobku spôsobené obvyklým používaním výrobku alebo časti výrobku (napr. vybitie baterie, zníženie kapacity akumulátora, otupenie nožov, frézok a strúhadíel).
- Rozpor spôsobený iným než obvyklým používaním výrobku.
- Zmena farby výhrevných plôch alebo montážneho a izolačného materiálu v okolí výhrevných plôch, prilepení materiálu na výhrevné plochy, poškriabanie plôch.
- Zmeny funkcie a vzhľadu spôsobené usadeninami a vodným kameňom.
- Poškodenie sklenených a keramických častí výrobku, frézok, planžet, strihacích a rezacích nožov.
- Ukončenie životnosti niektorých častí (IR trubice 300 hodín, akumulátory 500 nabíjajúcich cyklov respektíve 6 mesiacov,

těmto normám a charakteru výrobku.

- Je používán s intenzitou a v prostředí odpovídajícím provozu v domácnosti.
- Je používán a čištěn vodou průměrné tvrdosti (do hodnoty 3 mmol/l).

Za vadu výrobku, na níž se vztahuje záruka, není

firmou Isolit-BRAVO, spol. s r.o. považováno zejména:

- Opatřebení výrobku nebo částí výrobku způsobené obvyklým používáním výrobku nebo částí výrobku (např. vybití baterie, snížení kapacity akumulátoru, otupení nožů, frézek a struhadel).
- Rozpor způsobený jiným než obvyklým používáním výrobku.
- Změny funkce a vzhledu způsobené usazeninami a vodním kamenem.

Nárok na výměnu věci při výskytu odstranitelné vady vzniká spotřebiteli pouze v případě, že to není vzhledem k povaze vady neúměrné. Podrobnosti reklamačního řízení stanoví platný Reklamační řád firmy Isolit-BRAVO, spol. s r.o. Rozpor s kupní smlouvou způsobený jinou informací, než informací dodanou firmou Isolit-BRAVO, spol. s r.o., nebude možné uznat za oprávněný důvod k reklamaci výrobku. Reklamační výroků BRAVO vyžaduje ve většině případů odborné posouzení. Spotřebiteli, který uplatní právo na záruční opravu, nevzniká nárok na díly, které mu

hlavice zubných kartáčikov 3 mesiace, žiarovky 6 mesiacov).

- Zaplnenie výmenných častí, ktoré majú za úlohu zachytávať nečistoty, ako sú sáčky do vysávača, filtre vysávačov, filtre čističiek vzduchu apod.

Pokiaľ bude mať výrobok vadu, ktorú je možné rýchlo a bez následkov odstrániť, bude firma Isolit-Bravo, spol. s r.o. riešiť reklamačný nárok spotrebiteľa jej odstranením (opravou) alebo výmenou časti výrobku, lebo v takom prípade odporuje povahe veci, aby bol vymenený celý výrobok (§616OZ odst. 4, smernice EU 1999/44/ES čl. 3, odst. 6, o určitých aspektoch predaja spotrebného tovaru a záruk na tento tovar). Rozpor s kúpnu zmluvou spôsobený inou informáciou, než informáciou dodanou firmou Isolit-Bravo, spol s r.o., nebude možné uznať za oprávnený dôvod k reklamáci výrobku. Reklamácia výrobku BRAVO vyžaduje vo väčšine prípadov odborné posúdenie. Spotrebiteľovi, ktorý uplatní právo na záručnú opravu, nevzniká nárok na diely, ktoré mu boli vymenené. Pri odstúpení od zmluvy je spotrebiteľ povinný vrátiť kompletný výrobok vrátane dodaného príslušenstva, návodu, zár. listu a ochranného obalu. Záruka začína bežať od dátumu prevzatia výrobku spotrebiteľom. V prípade že spotrebiteľ neprevezme opravený výrobok, alebo u výrobku nebola uznaná reklamácie, zo servisu späť do trisiatich dní od dátumu, kedy k tomu bol vyzvaný, má príslušný autorizovaný servis právo účtovať primeraný poplatok za skladovanie opraveného výrobku, prípadne po 6 mesiacoch opravený výrobok odpredať a z predaja si uhradiť svoje náklady na

byly vyměněny. Při odstoupení od smlouvy je spotřebitel povinen vrátit kompletní výrobek včetně dodaného příslušenství, návodu, zár. listu a ochranného obalu. Záruka začíná běžet od data převzetí výrobku spotřebitelem.

V případě že spotřebitel nepřevezme opravený výrobek, nebo výrobek u něhož nebyla uznána reklamace, ze servisu zpět do třiceti dnů od data, kdy k tomu byl vyzván, má příslušný autorizovaný servis právo účtovat přiměřený poplatek za skladování opraveného výrobku, případně po 6 měsících opravený výrobek odprodat za podmínek stanovených v aktuálním občanském zákoníku a z prodeje si uhradit své náklady na opravu a skladování.

Platnost záručních podmínek od 1. 9. 2005

Servisní síť výrobků Isolit-Bravo k 1.1.2019

Firemní servis :

Isolit-Bravo, spol. s r.o.
Jablonské nábřeží 305
561 64 Jablonné nad Orlicí
Tel.: 607035094, 607035126
E-mail: servis@isolit-bravo.cz

opravu a skladovanie.

Platnosť záručných podmienok od 1. 9. 2005

ZOZNAM SERVISOV k 1.1.2019

- 1.Bratislava,811 07, **sběrna ViVa servis**, Mýtná 17, tel. 024/5958855, servis@vivaservis.sk
2. Tomášov,900 44, **ViVa servis**, 1.Mája 19, tel.024/9588555
3. Spišská Nová Ves, 052 01, **Villa Market s.r.o.**, Odborárov 49, 053 4421857,0907405455, villamarket.eta@villamarket.sk

INSTRUKCJA OBSŁUGI

CZAJNIKA MODEL B-4533/ F-676 „SUSY“

Napięcie: 220 – 240 V 50/60 HZ

Moc: 1850 – 2200 W

Pojemność: min. 0,5 l – max 1,7 l

Waga netto: 0,84 kg.

Przezroczysty wskaźnik poziomu wody

Zabezpieczenie przed przegrzaniem

Automatyczny system wyłączania

UWAGA: Czajnik może być eksploatowany tylko z załączoną podstawką zasilającą przeznaczoną dla danego typu czajnika.

Niezbędne uwagi:

- 1) Przed przystąpieniem do użytkowania czajnika należy dokładnie przeczytać niniejszą instrukcję.
- 2) Przed podłączeniem czajnika do sieci należy sprawdzić czy napięcie w sieci jest zgodne z tym podanym na tabliczce znamionowej czajnika
- 3) Gdy czajnik jest nieużywany bądź przed jego czyszczeniem należy zawsze odłączyć go od źródła prądu.
- 4) Przewód przyłączeniowy nie może dotykać gorących powierzchni, nie może też być narażony na uszkodzenie poprzez ostre krawędzie tnące innych przedmiotów.
- 5) Czajnik powinien stać na równej powierzchni, w żadnym wypadku nie może stać na gorących powierzchniach.
- 6) Aby uniknąć porażenia prądem nie wolno czajnika, przewodu elektrycznego ani podstawy zanurzać w wodzie czy innych płynach
- 7) Należy zastosować szczególne środki ostrożności gdy w pobliżu są dzieci
- 8) Nie wolno dotykać gorących powierzchni. Używać tylko uchwytu lub włącznika
- 9) Nie wolno używać czajnika gdy uszkodzony jest przewód przyłączeniowy, wtyczka lub gdy stwierdzamy jakiegokolwiek inne uszkodzenie bądź gdy czajnik źle funkcjonuje. Należy czajnik oddać do naprawy do najbliższego autoryzowanego zakładu serwisowego.
- 10) Gdy uszkodzony jest przewód przyłączeniowy należy go wymienić na nowy również w wyspecjalizowanym punkcie naprawy sprzętu agd.
- 11) Nie wolno używać czajnika na zewnątrz gdzie byłby narażony na wpływy atmosferyczne
- 12) Elektryczny czajnik służy tylko do gotowania wody i nie może być wykorzystywany do innych celów.
- 13) Czajnik należy użytkować zgodnie z instrukcją
- 14) Jeżeli czajnik jest napełniony powyżej maksymalnego dopuszczalnego poziomu wody, wrząca woda będzie wydostawać się na zewnątrz. Grozi to poparzeniem.
- 15) Niniejszy sprzęt nie jest przeznaczony do użytkowania przez osoby (w tym dzieci) o ograniczonej zdolności fizycznej, czuciowej lub psychicznej lub osoby nie mające doświadczenia lub znajomości sprzętu, chyba, że odbywa to się pod nadzorem lub zgodnie z instrukcją użytkowania sprzętu, przekazanej przez osobę odpowiadającą za ich bezpieczeństwo.
Należy zwracać uwagę na dzieci aby nie bawiły się sprzętem.
- 16) Należy zachować tą instrukcję

Obsługa czajnika

Przed przystąpieniem do spożywania wody z nowego czajnika należy wodę zagotować i wylać powtarzając to 2 razy. Podyktowane to jest koniecznością dokładnego wymycia i oczyszczenia czajnika po procesie jego produkcji.

- Należy otworzyć pokrywę czajnika i napełnić czajnik wodą nie mniej niż minimum i nie więcej niż maximum wskazane na wodomierzu. Zbyt mała ilość wody może doprowadzić do uszkodzenia elementu grzejnego a zbyt duża ilość wody doprowadzi do jej kipienia.

UWAGA.

- Przy napełnianiu czajnika wodą czajnik musi być wyłączony
- Następnie należy ustawić czajnik na jego podstawie i podłączyć do sieci
- Włączamy czajnik poprzez ustawienie włącznika na pozycji „I”
- Włączenie czajnika zaszygnalizuje nam lampka oświetleniowa. Woda zacznie się gotować. Podczas pracy urządzenia nie wolno otwierać pokrywy.
- Czajnik wyłączy się automatycznie gdy woda zagotuje się. Włącznik powróci na pozycję „O” a światelko wyłączy się.
- Proces gotowania może być zakończony w dowolnym czasie poprzez wyłączenie go pozycja „O” bądź poprzez zdjęcie czajnika z podstawy

UWAGA!

Nigdy nie używaj pustego czajnika. W wypadku jednak takiego zdarzenia, termiczny czujnik wewnątrz czajnika spowoduje automatyczne jego wyłączenie. Odłącz czajnik z sieci i dokładnie go wystudź. Dopiero po wystudzeniu czajnika napełnij go wodą. Tego typu powtarzające się sytuacje mogą doprowadzić do uszkodzenia czajnika z winy użytkownika.

Należy zwrócić uwagę aby pokrywa czajnika w trakcie gotowania wody była dokładnie zamknięta. Również przy wylewaniu gorącej wody z czajnika pokrywa musi być dokładnie zamknięta

Czyszczenie i konserwacja

Wyłącz wtyczkę z gniazdka i pozwól wystudzić się urządzeniu.

Nigdy nie zanurzaj czajnika, jego podstawy ani przewodu czy wtyczki w wodzie.

Okresowo potrzebne jest odkamienianie czajnika. Częstotliwość tego zabiegu uzależniona jest od twardości wody i intensywności użytkowania czajnika.

UWAGA! Polecamy polski środek do odkamieniania AQUENT – bardzo skuteczny i sprawdzony.

- 1) Czyszcząc filtr, dla ułatwienia należy go wyjąć i wymyć np. szczoteczką do zębów.
- 2) Korpus czajnika myjemy miękką ściereczką lekko namoczoną w wodzie. W przypadku silnych zabrudzeń z dodatkiem płynu do naczyń. Następnie należy wytrzeć myłą powierzchnie do sucha.
- 3) Wszystkie elementy elektryczne czajnika i podstawy przecieramy suchą, miękką ściereczką - nie mogą one mieć w żadnym przypadku kontaktu z wodą czy innym płynem.
- 4) Nie usiłuj rozbierać czajnika czy jego podstawy. Nie dokonuj żadnych napraw. W przypadku jakichkolwiek problemów kontaktuj się z autoryzowanym punktem naprawy.

WARUNKI GWARANCJI.

- 1) Producent gwarantuje sprawne działanie urządzenia w ciągu 24 miesięcy od daty sprzedaży. Ujawnione w tym czasie wady fabryczne będą usuwane bezpłatnie w drodze napraw gwarancyjnych przez wymienione w karcie gwarancyjnej zakłady naprawcze w terminie 14 dni od daty dostarczenia sprzętu do punktu naprawy. W przypadku konieczności importu części zamiennych termin naprawy przedłuża się do 28 dni.

- 2) Sprzedawca, który działa w imieniu producenta i w porozumieniu z nim jest zobowiązany wymienić sprzęt na nowy lub zwrócić równowartość sprzętu jeżeli:
- zakład naprawczy stwierdzi, że usunięcie wady jest niemożliwe
 - naprawa nie zostanie wykonana w terminie wymienionym w pkt 1.
 - wykonano co najmniej 3 naprawy gwarancyjne tego samego elementu

3) Gwarancją nie są objęte:

- mechaniczne, termiczne i chemiczne uszkodzenia sprzętu
- uszkodzenia i wady wynikłe wskutek niezgodnego z instrukcją użytkowania, konserwacji lub przechowywania sprzętu
- uszkodzenia przewodu zasilającego
- celowe uszkodzenie sprzętu.
- samowolne naprawy, przeróbki lub zmiany konstrukcji sprzętu powodują utratę wszelkich uprawnień z tytułu gwarancji.

4) W przypadku konieczności dokonania naprawy gwarancyjnej, sprzęt należy dostarczyć do serwisu w opakowaniu z kompletnym wyposażeniem, kartą gwarancyjną i dokumentem zakupu.

5) Uprawnienia z tytułu udzielonej gwarancji mogą być realizowane jedynie po przedstawieniu przez użytkownika ważnej karty gwarancyjnej i dokumentu zakupu.

6) Samowolne zmiany wpisów w karcie gwarancyjnej lub dokonanie napraw we własnym zakresie powodują utratę gwarancji.

7) Karta gwarancyjna bez wpisanej nazwy urządzenia, typu, modelu, numeru fabrycznego, daty sprzedaży oraz czytelnego stempla sklepu jest nieważna.

Gwarancja na sprzedany towar nie wyłącza, nie ogranicza ani nie zawiesza uprawnień kupującego wynikających z niezgodności towaru z umową.

Terytorialny zasięg ochrony gwarancyjnej - POLSKA

UWAGA!

Zużyty zmechanizowany sprzęt gospodarstwa domowego nie może być umieszczany w pojemnikach łącznie z innymi odpadami.

Ze względu na ochronę zdrowia ludzkiego i ochronę środowiska, zgodnie z zasadą zrównoważonego rozwoju, sprzęt taki podlega recyklingowi.

To my użytkownicy zmechanizowanego sprzętu gospodarstwa domowego poprzez system zbierania zużytego sprzętu przyczynimy się do odzysku surowców i ochrony środowiska.

W tym celu użytkownik sprzętu zobowiązany jest do oddania zużytego sprzętu zbierającemu zużyty sprzęt.

Informacje o takich punktach otrzymacie Państwo w miejscach sprzedaży sprzętu.

Powyższe obowiązki reguluje USTAWA z 29.lipca 2005 r. art. 35 i 36

Zasięg terytorialny obowiązywania gwarancji – Polska



Záruční list / Záručný list

Název výrobku / Názov výrobku: **Konvice Susy**
Kanvica Susy

Typ: B-4533/ F-767

Výrobce: **Isolit-Bravo, spol. s r. o.**
561 64 Jablonné nad Orlicí
607035131

Razítko prodejny a podpis prodavače:
Pečiatka predajne a podpis predavača:

Datum prodeje / Dátum predaja :
Reklamacie / Reklamácia :

Jméno zákazníka / Meno zákazníka – adresa vč. PSČ:

Důvod reklamacie / Dôvod reklamácie:

Reklamacie převzatá od zákazníka dne (razítko prodejny):
Reklamácia prevzatá od zákazníka dňa (pečiatka predajne):

Reklamacie odevzdaná zákazníkovi dne / Reklamácia odovzdaná zákazníkovi dňa:

Vyjádření servisu, popis opravy (razítko servisu) / Vyjadrenie servisu, popis opravy (pečiatka servisu):